

Mordaza especial.

Tomando como referencia la figura, realizar el [conjunto y despiece](#) de una mordaza especial para utillaje, de cierre y apertura rápidos para el taladrado de pequeñas piezas cilíndricas.

10.º Mordaza especial

Tomando como referencia la figura 17.10, realizar el conjunto y despiece de una mordaza especial para utillaje, de cierre y apertura rápidos para el taladrado de pequeñas piezas cilíndricas.

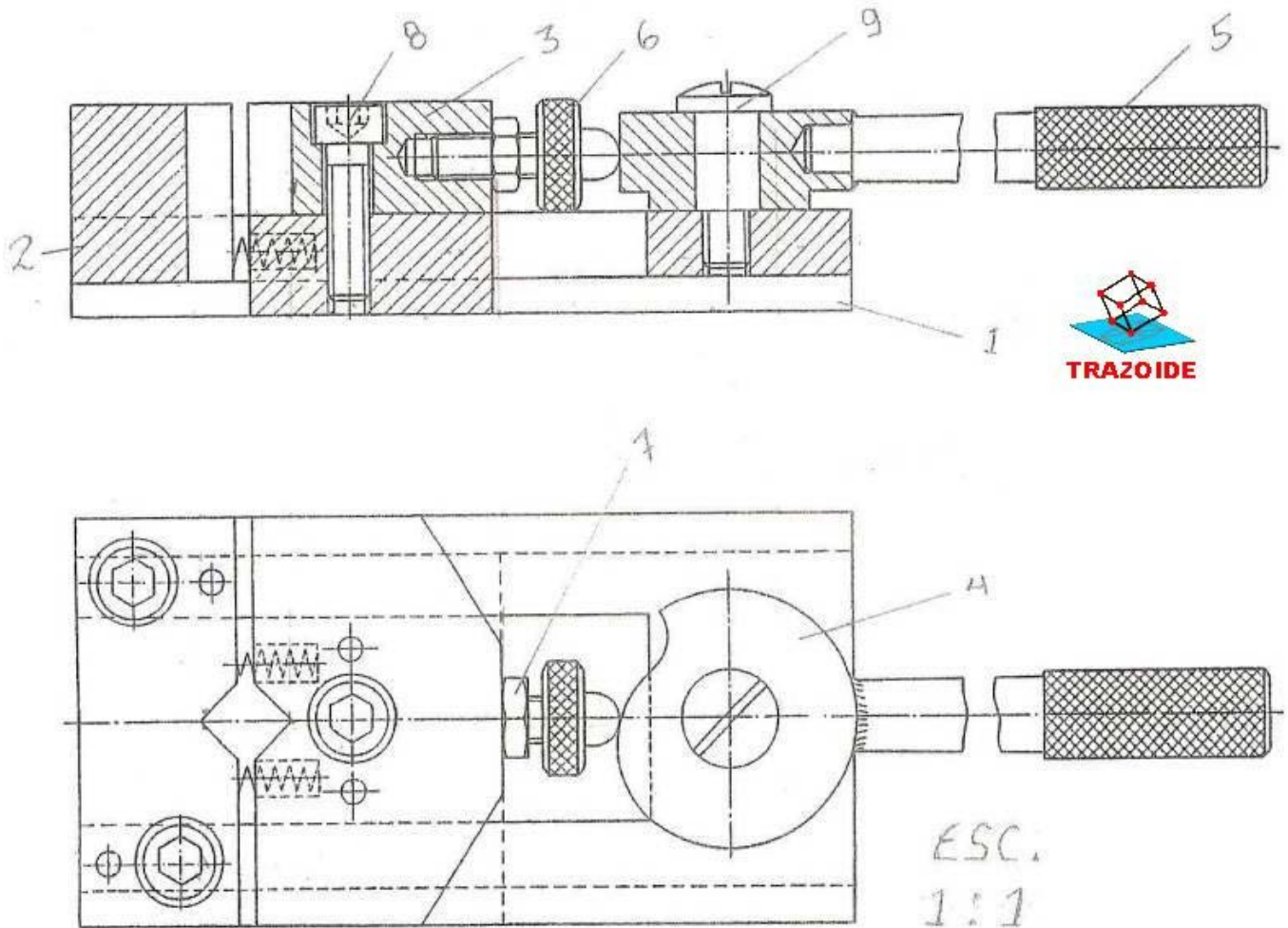
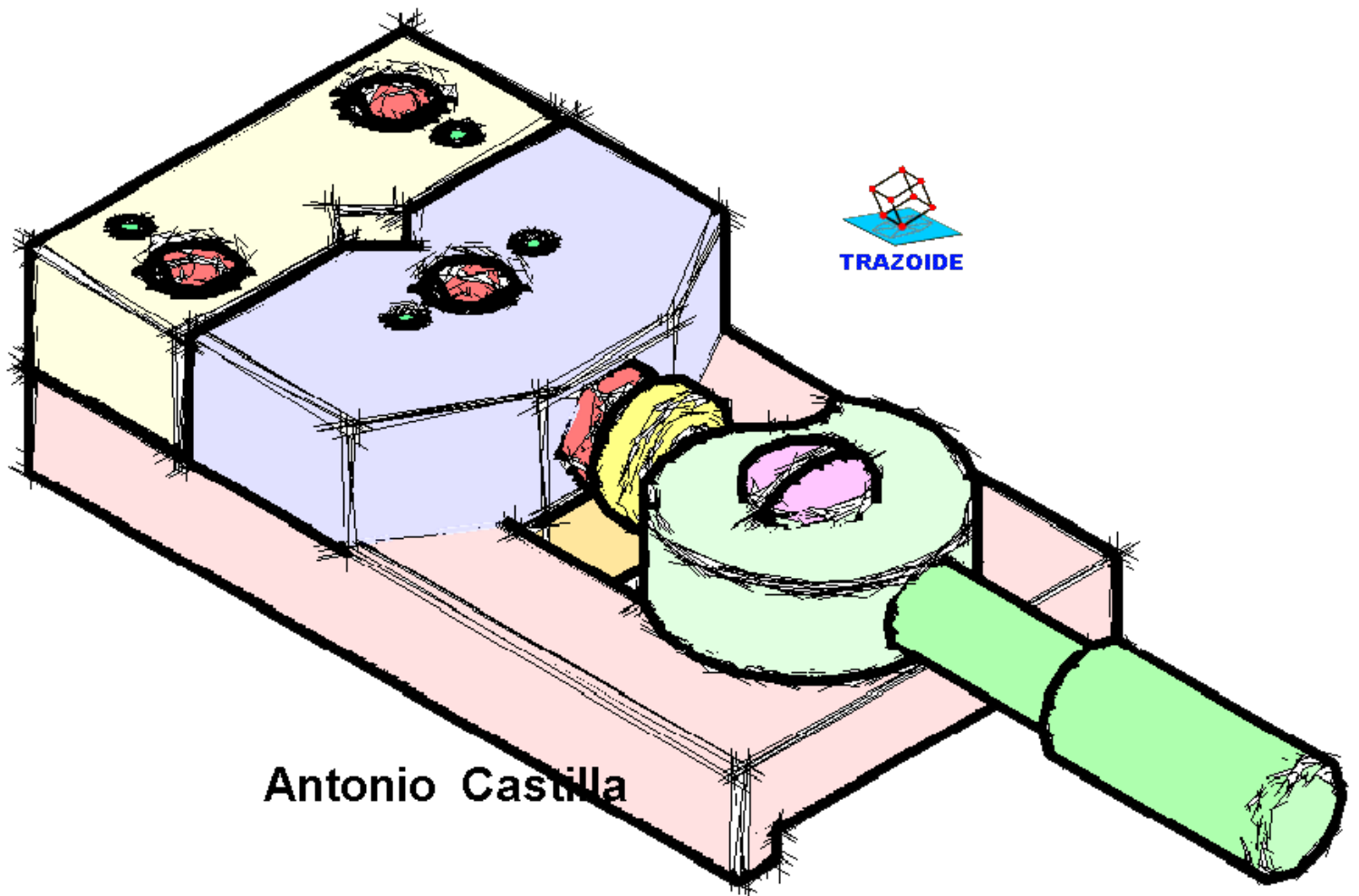
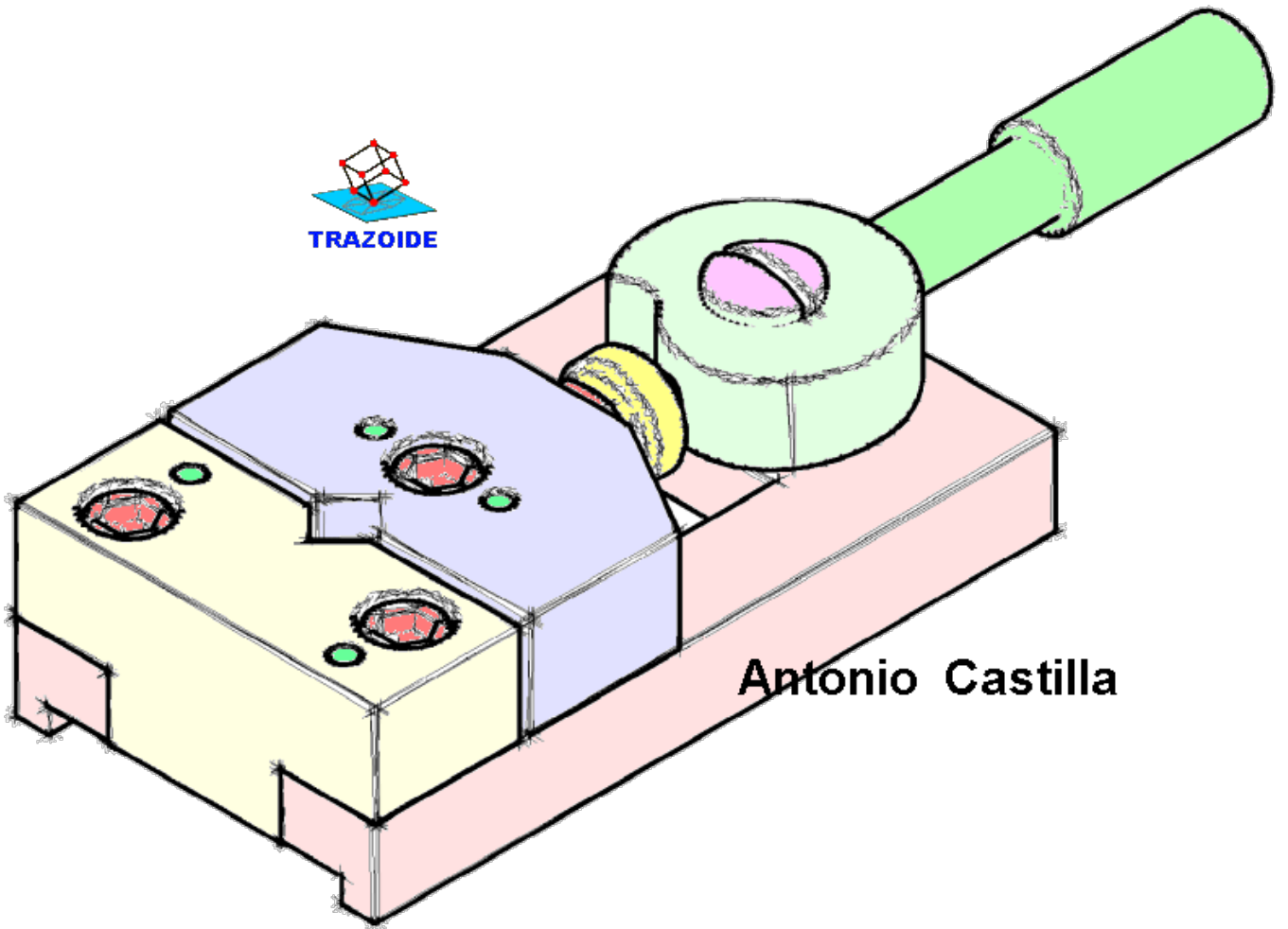

Fig. 17.10 Mordaza especial de ajuste rápido.

## SOLUCIÓN

Unas imágenes en perspectiva que ayudarán a visualizar el conjunto :





Antonio Castilla

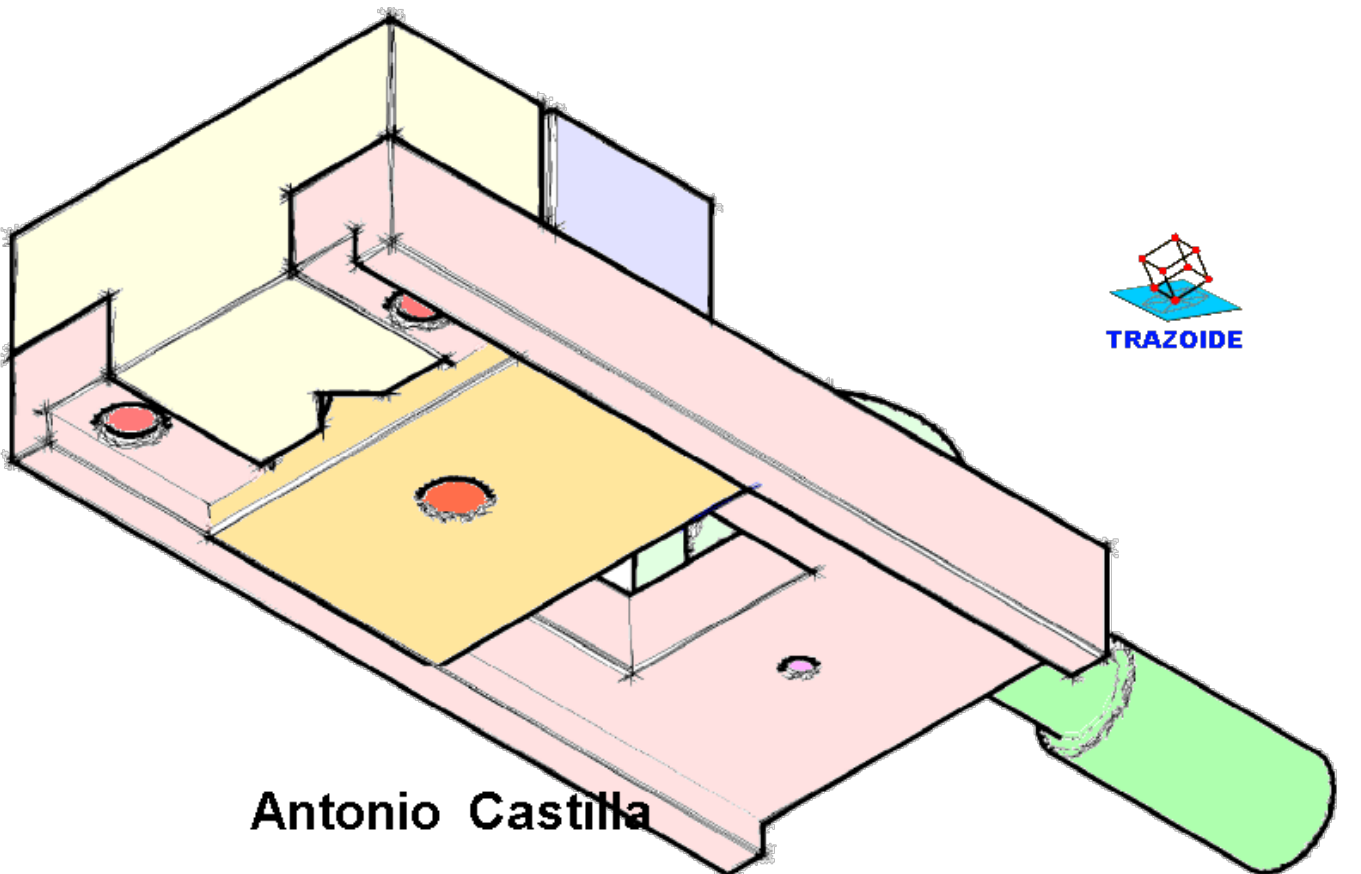

Antonio Castilla

**PARA PLANTEAR DUDAS IR AL FORO <http://trazoide.com/forum/>**

**PARA VER EXPLICACIONES EN VÍDEOS IR A LA SECCIÓN DE VÍDEOS <http://trazoide.com/videos/>**

**PARA BUSCAR O COMPRENDER ALGÚN TÉRMINO IR A LA WIKI <http://trazoide.com/wiki/>**

**PARA VER MÁS PROBLEMAS IR A LA WEB <http://trazoide.com/>**

**PARA VER NOVEDADES Y CURIOSIDADES IR AL BLOG <http://trazoide.com/blog/>**

copyright © Antonio Castilla